

VESTIBULAR

VERÃO

2010

USF

U
USF
USF US
USF USF
USF USF U
USF USF USF
USF USF USF US
USF USF USF USF
USF USF USF USF
USF USF USF USF



UNIVERSIDADE
SÃO FRANCISCO
INSTRUÇÕES

ANTES DE INICIAR A PROVA, LEIA AS INSTRUÇÕES ABAIXO:

Este caderno de Prova contém textos para a elaboração da Redação e 60 (sessenta) questões objetivas, com 5 (cinco) alternativas cada uma, indicadas com as letras **a**, **b**, **c**, **d** e **e**. Verifique se ele contém algum defeito. Em caso positivo, solicite a troca ao Fiscal de Sala. Você poderá utilizar o seu caderno de Prova como rascunho.

1. Verifique se os dados de seu Formulário de Redação e Formulário de Respostas, entregue pelo Fiscal de Sala, estão corretos. Caso encontre qualquer irregularidade, comunique ao Fiscal de Sala **antes** de utilizar o referido formulário.
2. Você deve elaborar uma redação entre 20 e 25 linhas. A Redação é de caráter eliminatório. Utilize a folha de rascunho constante deste caderno para elaborar o seu texto e transcreva-o para o Formulário de Redação, usando caneta esferográfica de tinta preta.
3. Existe **APENAS UMA** resposta correta para as questões objetivas. Após responder a cada questão, transcreva as suas respostas no Formulário de Respostas, utilizando caneta esferográfica de tinta preta. Ao assinalar sua resposta no Formulário de Respostas, preencha totalmente o espaço destinado, sem ultrapassar os limites, de acordo com o modelo a seguir. A marcação correta das questões no Formulário de Respostas é de sua inteira responsabilidade. Não rasure o seu Formulário de Respostas, pois ele não será, em hipótese alguma, substituído por outro.

Modelo	16	(a)	●	(c)	(d)	(e)
	17	(a)	(b)	●	(d)	(e)
	18	●	(b)	(c)	(d)	(e)
	19	(a)	(b)	(c)	●	(e)
	20	(a)	(b)	(c)	(d)	●

OUTRAS ORIENTAÇÕES

- Você terá 4 (quatro) horas para a realização de sua prova. O Formulário de Respostas e a Folha de Redação só poderão ser entregues depois de decorridas 2 (duas) horas do início da prova.
- Não será permitido o porte e o uso de máquinas calculadoras, régua de cálculo, telefone celular ou equipamentos similares durante a realização da prova.
- É terminantemente proibida a permanência, na sala da prova, de candidatos portando qualquer tipo de aparelho eletrônico, aparelho auditivo, aparelho de telecomunicações ou mensagem, aparelho de telemensagem, rádio comunicador e similares. Se este for o seu caso, entregue-o (s) imediatamente ao Fiscal de Sala, antes do início da prova.
- Deixe sobre a sua carteira apenas lápis, caneta, borracha e cédula de identidade. Os demais objetos, como bombons, chocolates, drops, cigarros, etc., deverão ser colocados no chão.
- Caso você tenha cabelos longos, prenda-os, deixando as orelhas descobertas. Não será permitido o uso de chapéu, boné ou similares.
- Desejamos que você faça uma boa prova!

INSTRUÇÕES PARA A REDAÇÃO

- Leia atentamente a proposta para a redação.
- Elabore a sua redação no rascunho, primeiramente.
- Transponha o seu texto para o Formulário de Redação, usando caneta de tinta preta. (Não se esqueça de conferir os dados de sua folha de redação.)
- Será anulada a redação
 - redigida fora do tema proposto;
 - apresentada em forma de verso;
 - escrita de forma ilegível.

REDAÇÃO

Com base nas 5 iniciativas políticas do governo Obama, nas opiniões de alguns líderes mundiais e em seus conhecimentos sobre o assunto, escreva um artigo de opinião em que você discuta a validade das motivações para a concessão do prêmio e possíveis consequências.

Orientações:

- Seu texto deve ter de 20 a 25 linhas e ser escrito de acordo com as regras da norma padrão vigente em Língua Portuguesa.
- Discuta com coerência as amplas possibilidades de análise relacionadas ao tema.
- Crie uma conclusão conivente com o desenvolvimento do texto.

1

Diplomacia

« Obama assumiu fazendo acenos conciliatórios a países contenciosos com os EUA, como a chamada ao diálogo ao Irã, revisão de relações com Rússia, abertura a Cuba e um primeiro contato com a Venezuela

2

Paz entre os povos

« Em discurso no Egito em junho, pregou o 'recomeço' das relações entre os EUA e o mundo muçulmano e o fim da 'desconfiança mútua'; elegeu a retomada das negociações de paz israelo-palestinas como prioridade

3

Desnuclearização

« Disse que EUA têm 'responsabilidade moral' de liderar os esforços por um mundo sem armas nucleares; comprometeu-se a estipular metas ambiciosas de desarmamento em revisão de acordo com a Rússia

4

Multilateralismo

« Defende o papel da ONU e de outras instituições na resolução dos problemas do mundo; presidiu pessoalmente sessão do Conselho de Segurança e integrou os EUA ao Conselho de Direitos Humanos da ONU

5

Mudança climática

« Lançou um amplo plano de combate ao aquecimento global e de estímulos às energias renováveis, pregando a necessidade de uma economia 'verde'; instituiu novo cargo na área de mudança climática



Thorbjorn Jagland, do Comitê do Nobel, ao anunciar o prêmio

“

É conquista de quem anunciou medidas importantes para conter o armamento nuclear. O prêmio está em boas mãos. O Obama vai certamente partilhar o prêmio com o grande gesto do povo dos EUA quando elegeu pela primeira vez um presidente negro

LUIZ INÁCIO LULA DA SILVA
presidente do Brasil

Muito poucos líderes lograram mudar o espírito do mundo em tão pouco tempo e com semelhante impacto

SHIMON PERES
presidente de Israel e Nobel da Paz (1994)

Se não houver verdadeira mudança nas políticas dos EUA sobre reconhecimento dos direitos palestinos, acho que esse prêmio não nos valerá nem para frente nem para trás

ISMAIL HANIYEH
líder do Hamas na faixa de Gaza

Não temos objeções a esse prêmio se for um incentivo à reversão das políticas belicistas e unilaterais do governo americano anterior e encorajar uma política baseada na paz justa

MANOUCHEHR MOTTAKI
chanceler do Irã

1. As dimensões, em cm, de um paralelepípedo reto retângulo são numericamente iguais às raízes da equação $4x^3 - 40x^2 + 131x - 140 = 0$. Em relação a esse paralelepípedo é correto afirmar que

- a) a soma das dimensões é 40 cm.
- b) a área total é $65,5 \text{ cm}^2$.
- c) o volume é 140 cm^3 .
- d) a medida da diagonal é 34,5 cm.
- e) a área lateral é $32,75 \text{ cm}^2$.

2. Seja f uma função polinomial do segundo grau tal que, $f(1) = -8$, $f(3) = 4$. Sabendo que 2 é uma de suas raízes, assinale a alternativa incorreta:

- a) A função admite ponto de máximo para $x = \frac{7}{2}$.
- b) O conjunto $I = \left\{ y \in \mathbb{R} / y \leq \frac{9}{2} \right\}$ representa a imagem da função.
- c) O intervalo de crescimento da função é $]-\infty; 3,5]$.
- d) Se $x < 6$ então $f(x) > f(6)$
- e) O gráfico que representa a função tem concavidade para baixo.

3. O afixo do número complexo $z = -1 + \sqrt{3}i$ representa um dos vértices de um triângulo equilátero. Nessas condições, analise as proposições:

- I. O afixo de \bar{z} também representa um vértice do triângulo equilátero.
- II. O triângulo equilátero tem $3\sqrt{3}$ unidades de área.
- III. A altura do triângulo é de 3 unidades de comprimento.
- IV. A circunferência que circunscreve o triângulo possui 8π unidades de comprimento.

É correto afirmar que

- a) I, II e IV são verdadeiras.
- b) II, III e IV são verdadeiras.
- c) I, II e III são verdadeiras.
- d) I, III e IV são verdadeiras.
- e) Todas são verdadeiras.

4. As medidas dos lados de um triângulo retângulo são dadas por $2x + 2$, $x^2 - 9$ e $4x$ e estão em progressão aritmética. Sendo essas medidas dadas em cm, assinale a alternativa correta.

- a) A medida da projeção do maior cateto sobre a hipotenusa é 7,2 cm.
- b) A altura relativa a hipotenusa é 8,6 cm.
- c) A área do triângulo é 192 cm^2 .
- d) A razão da progressão é 5.
- e) O raio da circunferência circunscrita ao triângulo é 10 cm.

5. Um sólido de revolução é um objeto obtido a partir da rotação de uma figura plana em torno de um dos eixos coordenados. Considere a região R do primeiro quadrante do plano xy delimitada pelas retas $r_1: y = 4$, $r_2: y = 0$, $r_3: x = 1$ e $r_4: x = 2$. Em relação ao sólido obtido rotacionando-se essa região em torno do eixo y, é correto afirmar que

- a) possui 16π unidades de volume.
- b) sua área lateral é de 16π unidades de área.
- c) sua base tem 4π unidades de área.
- d) sua área total é de 30π unidades de área.
- e) é um cilindro equilátero.

BIOLOGIA

6. O sistema circulatório é um rio canalizado que atravessa nosso organismo, permitindo que íons e moléculas trafeguem de forma rápida e eficiente por ele. Com relação à circulação humana, analise as afirmativas a seguir e assinale a opção correta.

- I. O sangue venoso, que contém o dióxido de carbono eliminado pelas diversas células do organismo, passa pelo coração e, circulando por veias, vai até os pulmões.
- II. Substâncias não utilizadas pelas células e que podem prejudicar o organismo quando acumuladas passam para o sangue e são eliminadas pelos rins e pulmões.
- III. Nos alvéolos pulmonares, o dióxido de carbono é liberado e o oxigênio absorvido pelo sangue. O sangue arterial volta ao coração circulando por veias e daí é bombeado para todo o corpo via artérias.

- a) Todas estão corretas.
- b) Apenas I está correta.
- c) Apenas I é falsa.
- d) Estão corretas I e II.
- e) Todas são falsas.

7. Políticas de inclusão que consideram cotas para negros ou afrodescendentes nas universidades públicas foram colocadas em prática pelas mais diferentes universidades brasileiras. Propostas como essas geram polêmicas e dividem opiniões. Há vários argumentos contra e a favor. Os biólogos têm participado desse debate, contribuindo com os conhecimentos biológicos referentes à raça e à herança da cor da pele humana, entre outros.

Assinale a afirmação considerada correta do ponto de vista da biologia.

- a) Os critérios para se definirem duas populações como raças diferentes são científica e consensualmente determinados.
- b) Não encontramos, na história da biologia, dúvidas sobre a existência de raças na espécie humana.
- c) O fato de a cor da pele não ser influenciada por fatores ambientais reforça a hipótese da existência de raças na espécie humana.
- d) A determinação da cor da pele humana segue os padrões do tipo de herança qualitativa e é um exemplo de codominância.
- e) A cor da pele humana é um exemplo de herança quantitativa ou poligênica, o que significa que vários genes atuam na sua definição.

8. O organismo não pode ser considerado como partes isoladas. Todas as estruturas são interdependentes, fato que tem modificado, inclusive, a visão e a análise do médico em relação a cada paciente. Não é o órgão "A" ou "B" com algum problema, é o organismo como um todo que adoeceu.

Podemos observar que existe uma organização na construção dos nossos organismos. Podemos verificar que nossos corpos são constituídos por quatro tecidos básicos: epitelial, conjuntivo, muscular e nervoso. Analise as afirmações a seguir.

- I. nos sistemas de Havers, os osteócitos estão dispostos em camadas concêntricas, ao redor de um vaso sanguíneo.
- II. nos sarcômeros, a actina e a miosina estão dispostas em hélice, sem formar o padrão estriado.
- III. nas sinapses, os axônios de dois neurônios estão em contato direto, através de suas membranas.

Está(ão) correta(s)

- a) apenas I.
- b) apenas II.
- c) apenas I e II.
- d) apenas I e III.
- e) apenas II e III.

9. Em um experimento foram obtidos dados que permitiram a construção do gráfico a seguir.

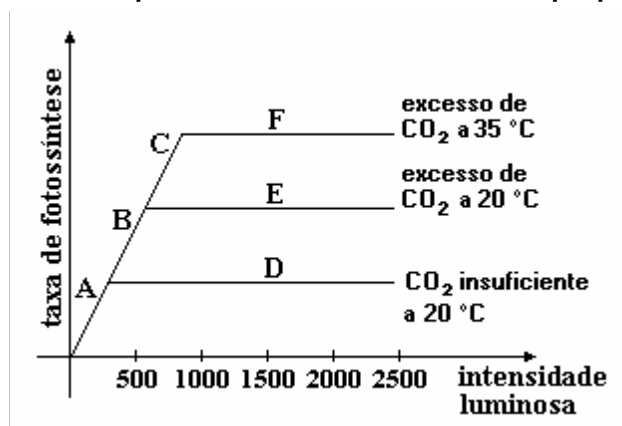

A partir da interpretação do gráfico, identifica(m)-se o(s) segmento(s) em que a luz é o fator limitante do processo. Trata-se do(s) segmento(s)

- a) A, apenas.
- b) D e E.
- c) B e C.
- d) D, E e F.
- e) A, B e C.

10. Certos fungos são empregados na produção de queijos, sendo responsáveis por sabores característicos. Os fungos *Penicillium roquefortii* e *Penicillium camembertii*, por exemplo, são utilizados na fabricação de queijos tipos *roquefort* e *camembert*, respectivamente.

Pela análise dos nomes científicos acima citados, podemos concluir que esses seres NÃO pertencem ao (à) mesmo(a):

- a) gênero.
- b) classe.
- c) família.
- d) espécie.
- e) ordem.

11. “Antártica é o mais frio, mais alto, com ventos mais intensos, mais seco, e mais congelado continente da Terra”.

Mais frio: -129°F registrados na estação russa Vostok, em 21 de julho de 1983 (temperatura mais baixa registrada no planeta).

Mais alto: elevação média de 2500 m.

Ventos intensos: vendavais alcançam aproximadamente 320 km/h.

Mais seco: A média de precipitação é de aproximadamente 50 mm por ano.

Mais congelado: A maior espessura de gelo foi encontrada em Wilkes Land, onde alcança a profundidade de 4.776 m.

Disponível em: < <http://www.antarcticconnection.com/>>. Acesso: 9 out 2009.

Com base nas informações, analise as afirmações e marque a alternativa correta:

- I. Tomando como referência o ponto de maior profundidade da camada de gelo em Wilkes Land, a energia potencial gravitacional de um pesquisador cuja massa total é de 100 kg e que se encontra no ponto de altura média do continente é da ordem de 10.000 J.
 - II. A temperatura mais baixa registrada no planeta é de aproximadamente -89°C
 - III. O ar encontrado em um ponto de altitude média do continente apresenta maior concentração de oxigênio do que no nível do mar.
 - IV. Partindo da capital do Paraná, uma hipotética tempestade que se propagasse com uma velocidade média igual a dos ventos mais rápidos da Antártica, atingiria a capital de São Paulo em menos de 4 horas.
- a) Estão corretas apenas as afirmações I e III.
 - b) Estão corretas apenas as afirmações I, II e IV.
 - c) Estão corretas apenas as afirmações III e IV.
 - d) Estão corretas todas as afirmações.
 - e) Estão corretas apenas as afirmações II e IV.

12. No último dia 18 de outubro, o grande prêmio do Brasil de fórmula 1 decidiu o campeão da temporada 2009, Jenson Button. “Assistir à corrida em Interlagos é uma experiência bastante impressionante, principalmente pela percepção do som e a noção da incrível capacidade de acelerar que os carros possuem” disse um torcedor que esteve nas arquibancadas em frente à reta dos boxes.

No que diz respeito aos conceitos da acústica, marque a alternativa correta.

- a) Quando um carro de fórmula 1 se aproxima de um observador parado na arquibancada, o som percebido é mais grave do que o som emitido.
- b) Quando o carro de fórmula 1 se afasta de um observador parado, o som percebido é mais agudo, mas a velocidade do som não se altera.
- c) O efeito da mudança da frequência, amplitude e velocidade do som percebido pelo observador em relação ao som emitido pela fonte, devido ao movimento exclusivo da fonte é conhecido como efeito Doppler.
- d) É possível observar o efeito Doppler também para a luz.
- e) Quando um carro de fórmula 1 se aproxima de um observador parado na arquibancada, a amplitude aumenta gradativamente bem como a velocidade de propagação do som.

- 13.** Viajando em suas férias, um professor de física segura um pêndulo simples alinhado verticalmente no interior do avião instantes antes da decolagem. Durante o procedimento de decolagem, enquanto o avião ainda se deslocava horizontalmente na pista, o professor registra o máximo ângulo de abertura do pêndulo. A figura a seguir ilustra a situação.

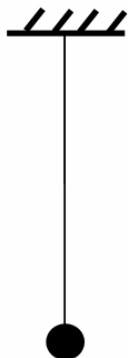

Antes da decolagem

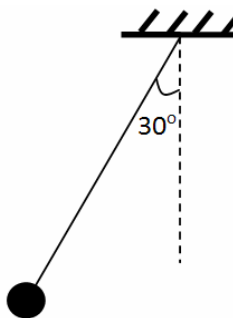

Durante a decolagem

Com base na situação, pode-se afirmar que a aceleração máxima (em m/s^2) do avião durante o procedimento de decolagem foi de, aproximadamente:

- a) 6
 - b) 10
 - c) 3
 - d) 1
 - e) 100
- 14.** De acordo com a Portaria n.º 370, de 04 de setembro de 1997, do Ministério da Agricultura e do Abastecimento, entende-se por leite UHT (Ultra High Temperature) o leite homogeneizado que foi submetido, durante 3 segundos, a uma temperatura de $140\text{ }^\circ\text{C}$, mediante um processo térmico de fluxo contínuo, imediatamente resfriado a uma temperatura inferior a $30\text{ }^\circ\text{C}$ e envasado sob condições assépticas em embalagens estéreis e hermeticamente fechadas.

Disponível em: <<http://www.ufrgs.br/alimentus/laticinios/home.html>>. Acesso em: 21 out. 2009. (Adaptado).

Considere que o leite possui o mesmo calor específico ($1\text{cal/g}^\circ\text{C}$) e ponto de ebulição da água sob pressão de 1 atm.

Com base nos conceitos de calor e temperatura, analise as afirmações abaixo e marque a alternativa correta:

- I. Durante o processo UHT, certamente o leite passará para a fase de vapor.
 - II. Para que o processo UHT mantenha o leite sempre na fase líquida, mesmo elevando a temperatura acima da temperatura de ebulição, é necessário que a pressão seja maior do que 1 atm.
 - III. Durante o resfriamento que ocorre no processo, uma massa de 1Kg de leite, perde aproximadamente 10^5cal .
- a) Apenas a afirmação I é correta.
 - b) Apenas a afirmação III é correta.
 - c) Apenas as alternativas II e III são corretas.
 - d) Nenhuma das afirmações é correta.
 - e) Todas as afirmações são corretas.

15. O circuito a seguir apresenta um gerador de 60V e resistência interna 1 ohm ligado a outros componentes conforme representado na figura.

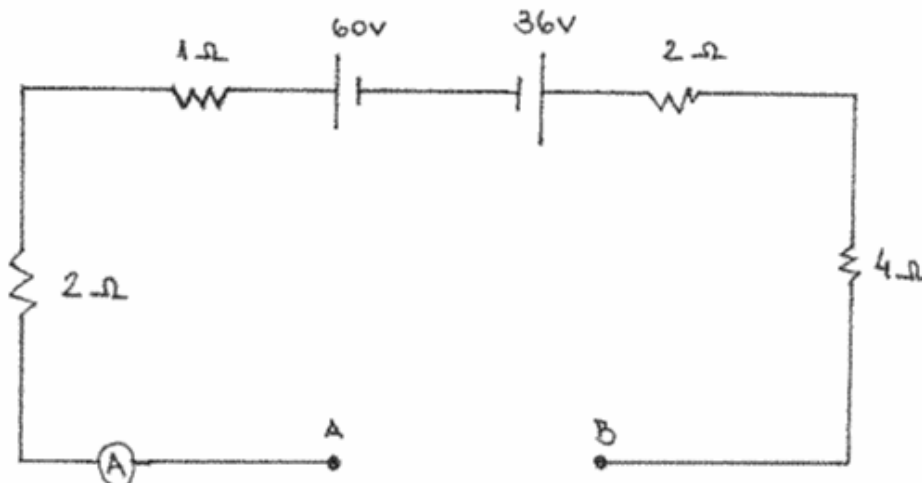

Sabendo que a corrente elétrica registrada pelo amperímetro é de 1,2A e que entre A e B foi colocado um receptor cuja resistência interna é de 1 ohm a força contra-eletromotriz desse receptor é de:

- a) 84V
- b) 24V
- c) 36V
- d) 84V
- e) 12V

QUÍMICA

16. Toda chuva é ácida quando seu pH é igual ou inferior a 5,6. Quando o pH é inferior a esse valor, a água da chuva está contaminada com outros poluentes. Modernas fábricas têm usado novas tecnologias na pintura automotiva, como o emprego de tintas a base de água, também denominadas hidrossolúveis. O principal resultado disso é a redução do impacto ambiental, devido à menor emissão de solventes, produtos que, na atmosfera, formam dióxido de carbono (CO_2) que aumenta o efeito estufa; e o dióxido de enxofre (SO_2), que contribui para a chuva ácida. Com relação às substâncias acima, é correto afirmar que: Dados (números atômicos): C=6; O=8; S=16



- a) A pintura é uma barreira para a reação de redução do metal com o ar atmosférico.
- b) O CO_2 é um óxido básico.
- c) O SO_3 em atmosfera úmida provoca a formação de ácido sulfúrico.
- d) CO_2 e SO_2 apresentam somente ligações covalentes normais.
- e) CO_2 e SO_2 são óxidos que reagem com água, formando ácidos fortes.

17. Na mesma condição de pressão foram preparadas as seguintes soluções. Em um béquer (béquer 1) foram adicionados 1 kg de água e 1 mol de sacarose ($\text{C}_{12}\text{H}_{22}\text{O}_{11}$). A mistura foi agitada dando origem a uma solução 1. Em outro béquer (béquer 2) foram adicionados 1 kg de água e 1 mol de cloreto de sódio (NaCl). A mistura foi agitada dando origem a uma solução 2. Em outro béquer (béquer 3) foram adicionados 1 kg de água e 1 mol de glicose ($\text{C}_6\text{H}_{12}\text{O}_6$). A mistura foi agitada dando origem a uma solução 3.

Dados (massas molares em g/mol): H = 1,00; C = 12,00; O = 16,00; Na = 23,00 e Cl = 35,55

Considerar densidade da água igual a 1 g/mL.

Com relação às soluções contidas nos béqueres 1, 2 e 3 é correto afirmar:

- a) A diminuição do ponto de congelamento do solvente na solução 1 é maior que na solução 3.
- b) O aumento do ponto de ebulição do solvente na solução 2 é menor que na solução 1.
- c) A diminuição da pressão de vapor do solvente da solução 2 é igual ao da solução 3.
- d) A diminuição da pressão de vapor do solvente da solução 2 é duas vezes maior que da solução 1.
- e) O aumento do ponto de ebulição do solvente da solução 1 é duas vezes maior que da solução 3.

18. A ciência médica encontrou uma maneira de corrigir os problemas de “coração lento”, por meio do implante de marca-passo cardíaco artificial. Esse aparelho é um dispositivo eletrônico composto de gerador (pilha do marca-passo) e eletrodo (fio que se comunica com o coração). Uma das pilhas utilizadas é a de lítio-iodo, que pode funcionar continuamente por até dez anos e, por não formar gases, pode ser fechada hermeticamente.

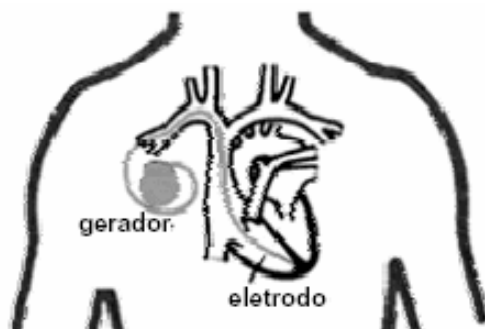

Considere as seguintes semirreações de redução:

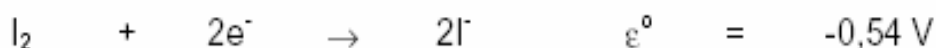

Com base nas afirmações feitas sobre a pilha de lítio-iodo, assinale a alternativa correta.

- a) A reação global da pilha é $2 \text{Li}^+ + \text{I}_2 \rightarrow 2\text{Li} + 2\text{I}^-$.
- b) No anodo ocorre a oxidação do I_2 .
- c) O eletrodo de menor potencial-padrão de redução recebe elétrons, sofrendo redução.
- d) O agente oxidante é o I_2 .
- e) O catodo é o eletrodo de lítio.

19. Com respeito às moléculas representadas a seguir, assinale V nas afirmativas verdadeiras e F nas falsas.

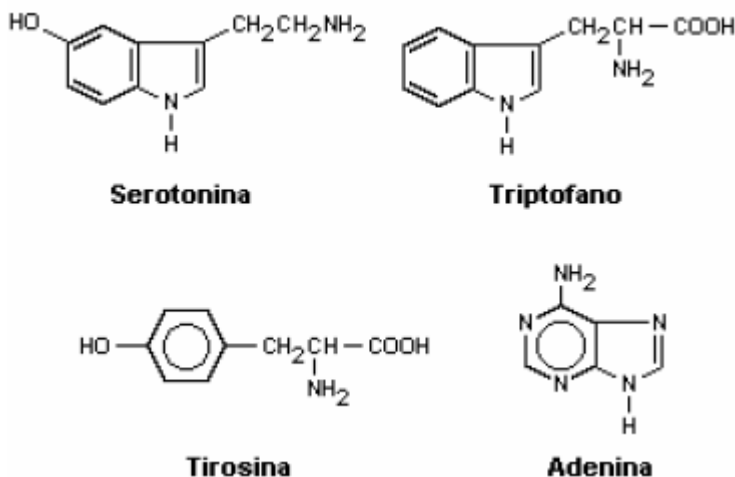

- () Todas as moléculas representadas contêm, além da função amina, as funções ácido carboxílico e amida.
- () Dentre as moléculas representadas, existem dois aminoácidos.
- () Somente duas moléculas representadas contêm o grupo funcional fenol.
- () Todas as moléculas representadas possuem carbono quiral.
- () A serotonina possui mais de um carbono quiral.

A sequência correta é

- a) V - F - V - V - F.
- b) F - V - V - F - F.
- c) F - V - F - V - F.
- d) V - F - F - V - V.
- e) F - V - V - F - V.

20. Na fase gasosa ocorre a reação descrita pela equação



O gráfico representa a variação das concentrações das espécies em função do tempo.

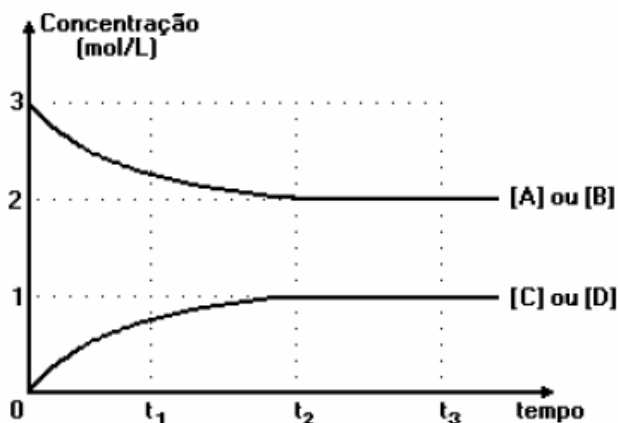

Considerando essas informações, todas as alternativas estão corretas, EXCETO

- a) A velocidade da reação direta em t_1 é menor que em t_2 .
- b) As concentrações das espécies em t_3 são as mesmas em t_2 .
- c) No equilíbrio a reação está deslocada no sentido da formação dos reagentes.
- d) O sistema atinge o equilíbrio em t_2 .
- e) O valor da constante de equilíbrio, K_c , é 0,25.

LÍNGUA PORTUGUESA

PRÊMIO NOBEL DE LITERATURA

Anunciado na quinta-feira 8, o maior prêmio da literatura foi conquistado por Herta Müller. Nascida na Romênia e radicada na Alemanha desde 87, ela foi premiada pelo título “O Compromisso”, lançado no Brasil em 2004.

A escritora disse ter se inspirado em sua própria história para escrever o livro – especificamente os 30 anos que viveu sob a ditadura comunista de Nicolae Ceausescu, na Romênia. (Revista Isto É, 14/10/2009, p. 26)

21. Assinale a opção errada a respeito de aspectos sintáticos da língua padrão.

- a) “...o maior prêmio da literatura foi conquistado por Herta Müller.” – o período pode ser, corretamente, transposto para a voz ativa.
- b) O que é um pronome relativo que retoma o antecedente 30 anos.
- c) As três formas verbais foi conquistado, foi premiada e disse ter se inspirado formam locuções verbais.
- d) “... ter se inspirado” pode ser, corretamente, escrito que se inspirou.
- e) “... o maior prêmio da literatura” é o sujeito simples do período, sendo que prêmio é o núcleo.

PROBLEMA GLOBALIZADO

Relatório da ONU na área de habitação mostrou que, todo dia, 200 mil pessoas deixam o campo e vão para as cidades. “Planejando cidades sustentáveis” foi o tema da pesquisa que indicou que a urbanização acelerada gera desigualdades de renda, discriminação e poluição. De acordo com o relatório, África e Ásia são as regiões mais afetadas por esse processo. (Revista Isto É, 14/10/2009, p. 27)

22. Assinale a opção que apresenta todas as corretas a respeito de aspectos morfossintáticos e de interpretação do texto lido.

- I. “... esse processo.” refere-se ao fato de 200 mil pessoas por dia trocarem o campo pela cidade.
 - II. A expressão todo dia pode, corretamente, ser colocada no final do período sendo, então, opcional o emprego da vírgula.
 - III. Para evitar a repetição do que no segundo período, pode ser, corretamente, escrito “...foi o tema da pesquisa que revela ser a urbanização...”
 - IV. O último período apresenta um substantivo que, dependendo do contexto, pode ser uma forma verbal, desde que se altere a pronúncia.
 - V. O elemento coesivo do último parágrafo pode ser, corretamente, substituído pela preposição conjuntiva consoante.
- a) I e III.
 - b) IV e V.
 - c) III e IV.
 - d) I, II, III, IV e V.
 - e) II, IV e V.

HAJA ANALGÉSICOS

Não bastassem os problemas do Enem, o ministro da Educação, Fernando Haddad, tem outra dor de cabeça: os dados do Pnad sobre analfabetismo. Mesmo com a redução nos indicadores do Nordeste, surgiram 240 mil analfabetos com mais de 25 anos no Sul e Sudeste, que não apareciam no levantamento anterior. Haddad ficou com a pulga atrás da orelha. De onde veio este povo? (Revista Isto É, 14/10/2009, p. 33)

23. Assinale a opção que apresenta a incorreta a respeito de aspectos morfossintáticos e semânticos da norma padrão da língua, considerando os elementos que compõem o gênero notícia.

- a) A notícia apresenta três momentos de conotação da linguagem.
- b) A conjunção caso pode, corretamente, iniciar o texto, apresentando uma ideia condicional, desde que feitas as devidas alterações.
- c) No segundo período está elíptica a expressão do analfabetismo, a ser colocada após a palavra redução.
- d) Fernando Haddad, no período, é um aposto explicativo para ministro da Educação.
- e) “Haddad ficou com a pulga atrás da orelha.” – a expressão, um brasileirismo, significa com desconfiança, suspeita, dúvidas, de alguém ou de algo e não é eficiente na descrição de tão grave assunto.

O texto a seguir é referência para as questões 24 e 25.

Embora tenha havido melhorias, 44,7% das crianças e jovens de até 17 anos viviam, em 2008, em situação de pobreza, com rendimento domiciliar per capita correspondente a menos de meio salário mínimo. Desse total, 18,5% estavam em situação de extrema pobreza, caracterizada por renda per capita inferior a um quarto do salário mínimo. O IBGE constatou ainda que 39% dos municípios não têm acesso a rede geral de água, esgoto, lixo ou iluminação elétrica.

Folha de S. Paulo, 10 de outubro de 2009. (Adaptado)

24. Assinale a alternativa que reescreve adequadamente o 1.º período do texto:

- a) Conquanto seja sensível a melhora, até 2008, 44,7% das crianças e jovens de até 17 anos ainda viviam em lares com renda correspondente a menos de meio salário mínimo por família.
- b) Sobretudo em relação às melhorias, ainda havia, até 2008, 44,7% das crianças e jovens até 17 anos vivendo em lares com renda de menos de meio salário mínimo.
- c) Entrementes as melhorias apresentadas, o número de crianças e adolescentes de até 17 anos não ultrapassava 44,7% no ano de 2008 vivendo na linha da pobreza com até meio salário mínimo.
- d) Ainda que existam melhorias, em 2008 ainda haviam 44,7% das crianças e adolescentes de até 17 anos em situação de pobreza, em lares com até meio salário mínimo.
- e) Quarenta e quatro vírgula sete por cento (44,7%) das crianças e jovens de até 17 anos ainda viviam, no ano de 2008, em lares cujo rendimento por pessoa não ultrapassava meio salário mínimo, apesar das melhorias.

25. Acerca da interpretação adequada das informações do texto, são feitas as seguintes afirmações:

- I. A presença do pronome demonstrativo no 2.º período indica que o percentual seguinte está contido no percentual apresentado no 1.º período.
- II. Além dos mais de 44% que vivem com renda *per capita* inferior a meio salário mínimo, há aproximadamente 20% que vivem com menos de um quarto de mínimo *per capita*.
- III. A palavra “rede”, presente no último período do texto, refere-se a todos os demais elementos elencados.
- IV. As informações contidas no texto dizem respeito basicamente à situação econômica da população e aos serviços de competência dos municípios.
- V. Há um contraponto entre os dados revelados em 2008 e os anteriormente coletados pelo IBGE.

Assinale a alternativa que apresenta somente as corretas:

- a) I e IV.
- b) II, III e IV.
- c) I, III e IV.
- d) II, IV e V.
- e) III, IV e V.

Observe o gráfico a seguir.



Folha de S. Paulo, 16 de julho de 2009.

26. Assinale a única manchete que não poderia preceder o gráfico apresentado:

- a) Vitória da vida: em menos de uma década o índice de mortalidade infantil cai pela metade.
- b) Índices de mortalidade infantil diminuem consideravelmente.
- c) Mortalidade infantil: ainda uma árdua batalha.
- d) Números da mortalidade infantil: ainda não é possível fazer trégua.
- e) Mortalidade infantil: luta pela vida ano a ano.

Observe o texto a seguir.

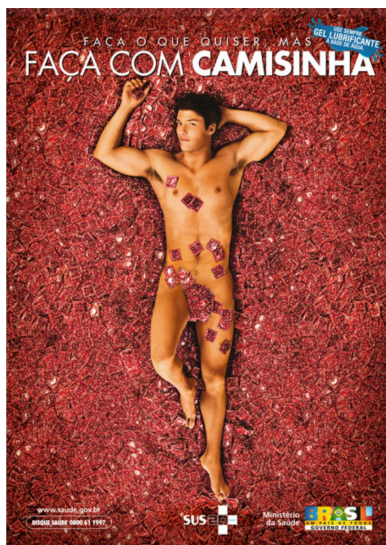

Cartaz inspirado em “Beleza Americana”

O novo cartaz da campanha do Ministério da Saúde de combate à Aids entre gays, jovens e homens é inspirada no cinema norte-americano.

No cartaz do ministério (à esquerda), um jovem está deitado sobre camisinhas vermelhas, uma alusão à cena de *Beleza Americana*, dirigido por Sam Mendes, em que a atriz Mena Suvari aparece em sonhos refestelada sobre rosas igualmente vermelhas (à direita).

Zero Hora, 7 de dezembro de 2008.

27. A relação estabelecida entre as duas imagens é de:

- a) Condição
- b) Causalidade
- c) Contradição
- d) Intertextualidade
- e) Complementaridade

28. Acerca do texto verbal, abaixo das imagens, pode-se afirmar que:

- a) É predominantemente argumentativo.
- b) Mescla narração e argumentação.
- c) É predominantemente descritivo.
- d) É uma sinopse do filme.
- e) Predomina a referência aos aspectos verbais.

O excerto a seguir, extraído do texto de Drauzio Varella, publicado na Folha de S. Paulo em 10/10/2009, é referência para as questões 29 e 30.

Como todos os seres vivos descendem de um ancestral comum, a estrutura química dos genes é sempre a mesma. Tanto faz se os genes são de eucaliptos, baleias, fungos, mosquitos, dinossauros extintos ou da mais reles das bactérias. Ao contrário do que pregam os místicos, a espécie humana não foi criada à imagem e à semelhança de ninguém. Surgimos há 5 milhões ou 6 milhões

de anos através de um percurso penoso, no qual os menos aptos foram eliminados impiedosamente.

Partindo do princípio que nosso DNA não é melhor do que o dos outros, os três cientistas estudaram os cromossomos (as moléculas gigantes que arquivam o DNA) de um microorganismo que cresce em água parada (*Tetrahymena*) e de alguns fungos, com a convicção de que os resultados obtidos poderiam ser transpostos para a espécie humana.

29. Acerca da interpretação correta do excerto, pode-se afirmar que:

- a) Dependendo do tipo de ser vivo, é possível identificar estruturas genéticas diferentes, já que há uma suscetibilidade para a adaptação das espécies.
- b) Por não haver diferença na estrutura química dos genes, o fato de os pesquisadores trabalharem com um ser vivo maior para aplicar os resultados em outro menor não interfere na qualidade da pesquisa.
- c) O fato de as espécies sofrerem transformação com o passar do tempo interfere diretamente no distanciamento das características de seu DNA em relação a outras.
- d) Em oposição à iniciativa dos pesquisadores, o resultado obtido no estudo não corresponde ao resultado esperado em humanos devido à estrutura genética diversificada.
- e) Com base na estrutura química dos genes, os cientistas trabalharam com um organismo infinitamente menor que o ser humano, acreditando na possibilidade de aplicar os resultados em nossa espécie.

30. A relação estabelecida entre as informações contidas no 1.º período do texto é de:

- a) Concessão.
- b) Causalidade.
- c) Consequência.
- d) Funcionalidade.
- e) Intencionalidade.

31. Sobre as características dos momentos literários brasileiros, assinale a opção que apresenta todas as afirmativas corretas.

- I. O mundo, para os autores barrocos, é visto em constante mudança, ao contrário da visão estática que tinham os renascentistas. Dessa concepção decorre o emprego de símbolos que mostram a efemeridade das coisas: fumaça, vento, neve, água...
- II. As ações e a expressão do homem arcádico são dirigidas pela razão, sem conflitos, sem o transbordamento da emoção. Tudo transcorre numa atmosfera tranquila, sem grandes dramas.
- III. Em textos de alguns poetas românticos a mulher amada e o amor são idealizados, enquanto em outros, como nos de Castro Alves, por exemplo, é comum a sensualidade.
- IV. Nos romances realistas/naturalistas, o adultério ser apresentado como causa da destruição familiar. O amor deixa de ter a idealização dos textos românticos e passa a ter base predominantemente fisiológica, principalmente para os naturalistas.
- V. A utilização da linguagem falada no texto literário passa a ser uma constante no início do Modernismo, fato que é registrado muitas vezes na literatura contemporânea.

- a) I, II e IV. b) II e V. c) III e IV. d) I, II, III, IV e V. e) III e V.

32. Em cada um dos contos de *Sagarana* há momentos “mágicos”, marcantes para o desenvolvimento do conflito ou para esclarecer fatos narrados. Assinale a opção em que o momento não condiz com o nome do conto e com a explicação dada.

- a) “E, pois, foi aí que a coisa se deu, e foi de repente: como uma pancada preta, vertiginosa, mas batendo de grau em grau – um ponto, um grão, um besouro, um anú, um urubu, um golpe de noite... E escureceu tudo.” – *São Marcos* – momento em que José fica cego, por magia de Mangolô.
- b) “– Que foi isso, Primo? Fala de uma vez!
– Eu... eu também gostei dela, Primo... Mas respeitei sempre... respeitei o senhor... sua casa... Nós somos parentes... Espera, primo! Não foi minha culpa, foi má-sorte minha...” – *Sarapalha* – momento em que Argemiro dos Anjos confessa a Ribeiro também ter amado Luísa, a que foi embora com o moço-bonito, que era o capeta.”
- c) “– Espera aí, minha gente, ajudem o meu parente ali, que vai morrer mais primeiro... Depois, então, eu posso me deitar.
– Estou no quase, mano velho... Morro, mas morro na faca do homem mais maneiro de junta e de mais coragem que eu já conheci!... É só assim que gente como eu tem licença de morrer... Quero acabar sendo amigos...” – *A hora e a vez de Augusto Matraga* – momento em que Nhô Augusto, baleado, e Joãozinho Bem-bem, com a barriga aberta, estão morrendo, um pelas mãos do outro.”
- d) “– Se o carro desse um abalo maior...
– Se todos nós corrêssemos, ao mesmo tempo...
– O homem-do-pau-comprido rolaria para o chão.
– Ele está na beirada...
– Está cai-não-cai, na beiradinha...
– Se o bezerro, lá na frente, de repente gritasse, nós teríamos de correr, sem pensar, de supetão...
– E o homem cairia...” – *Conversa de bois* – momento em que os bois arquitetam um plano para conseguirem se vingar de Agenor Soronho.
- e) “Surgiu como uma surpresa, tresmudado, teso, sonambúlico. Abrimos caminho, e ele passou, para a rua. Ia do jeito que os carneiros investem para a ponta da faca do matador. Vi-lhe um brilho estrito, nos olhos. E só depois que ele saiu foi que a Véiga mãe de todos os Véigas se desapalermou e pôde gritar: (...)
Fechei o corpo dele. Não careçam de ter medo, que para arma de fogo eu garanto.”... – *Duelo* – momento em que Cassiano e Turíbio Todo vão duelar por causa de Silivana.

33. Assinale a opção incorreta a respeito dos livros indicados para este vestibular.

- A rosa do povo* é a mais politizada das obras de Carlos Drummond de Andrade. O poema *Carta a Stalingrado* mostra como a temática engajada política e socialmente está sempre presente no livro. A poesia fugiu dos livros, agora está nos jornais. Os telegramas de Moscou repetem Homero. Mas Homero é velho. Os telegramas cantam um mundo novo que nós, na escuridão, ignorávamos.
- Vidas secas* retrata a realidade brasileira não só do final da década de 30, mas da atualidade, como injustiça social, miséria, fome, desigualdade, seca, enfim, sofrimento que nos remete à ideia de que o homem, em condições sub-humanas de sobrevivência é “um bicho”.
- As características marcantes de Carlos Drummond de Andrade também se fazem presentes em *A rosa do povo*: a preocupação social, muita ironia, o desajustamento do indivíduo no mundo. nostalgia do passado, intenso subjetivismo, além de textos em prosa – contos e crônicas.
- No capítulo CXXXVIII de *Dom Casmurro* há: “Mas, haja ou não testemunhas alugadas, a minha era verdadeira; a própria natureza jurava por si, e eu não queria duvidar dela.” Tal trecho, que se refere à semelhança física do pequeno com o padrinho Escobar, pode ser mais um dos momentos ambíguos escritos por Machado, considerando que a “semelhança” era fato certo para ele.
- A metalinguagem é uma das características marcantes de Machado de Assis. Exemplo disso é o capítulo 2 – *Do livro* –, do qual transcrevemos o trecho inicial. “Agora que expliquei o título, passo a escrever o livro. Antes disso, porém, digamos os motivos que me põem a pena na mão.”

34. No primeiro capítulo de *Vidas Secas* há um relato marcante do sofrimento físico e psíquico pelo qual os personagens passam. Leia o fragmento e assinale a opção que apresenta todas as afirmativas corretas sobre a interpretação do texto e sobre características da obra e de seu autor.

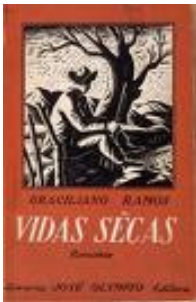

Os juazeiros aproximaram-se, recuaram, sumiram-se. O menino mais velho pôs-se a chorar, sentou-se no chão.

– Anda, condenado do diabo, gritou-lhe o pai.

Não obtendo resultado, fustigou-o com a bainha da faca de ponta. Mas o pequeno esperneou acuado, depois sossegou, deitou-se, fechou os olhos. Fabiano ainda lhe deu algumas pancadas e esperou que ele se levantasse. Como isto não acontecesse, espiou os quatro cantos, zangado, praguejando baixo.

A caatinga estendia-se, de um vermelho indeciso salpicado de manchas brancas que eram ossadas. O voo negro dos urubus fazia círculos altos em redor dos bichos moribundos.

– Anda, excomungado.

O pirralho não se mexeu, e Fabiano desejou matá-lo. Tinha o coração grosso, queria responsabilizar alguém pela sua desgraça. A seca aparecia-lhe como um fato necessário – e a obstinação da criança irritava-o. Certamente esse obstáculo miúdo não era culpado, mas dificultava a marcha e o vaqueiro precisava chegar, não sabia onde. (...)

Pelo espírito atribulado do sertanejo passou a ideia de abandonar o filho naquele descampado. Pensou nos urubus, nas ossadas, coçou a barba ruiva e suja (...)

- Um dos aspectos mais marcantes do livro é a dificuldade de comunicação dos personagens com os estranhos e até mesmo entre si.
- Vidas secas* é considerado um dos pontos altos do romance de 30 e ilustra uma das preocupações mais marcantes dos autores da segunda fase do Modernismo: a análise da situação precária em que viviam as pessoas da região da seca.
- O livro é narrado em terceira pessoa, com várias passagens em discurso indireto livre. Quanto ao estilo do autor, destaca-se a capacidade de síntese, ou seja, a habilidade de dizer o essencial em poucas palavras, de maneira enxuta e muito trabalhada.

- IV. Como o próprio título sugere, a situação da seca acaba por tornar as pessoas amargas (secas), como no trecho narrado, em que Fabiano tem uma reação totalmente hostil :"-*Anda, condenado do diabo...*" , "*o coração grosso,*" "*queria responsabilizar alguém pela sua desgraça.*"
- V. "... precisava chegar, não sabia onde." – a desesperança é muito grande. O autor conseguiu momentos de muita tensão nas relações ser humano/meio e essa tensão é geradora de atitudes violentas; a luta pela sobrevivência parece envolver todos os personagens.
- a) I e III.
 b) II e IV.
 c) III e V.
 d) I, III e IV.
 e) I, II, III, IV e V.

INGLÊS

Diet is not a dirty word.

It comes from the Greek root meaning "way of life". This is what the Zone Diet is. It's a way of life to help control gene expression to give you the longer and better life we all aspire to.

The Zone Diet gives you the power to turn some genes on and turn other genes off. As a result, you feel your energy soar, watch your waistline shrink, and say goodbye to hunger. In the Zone you are now taking wellness into your own hands.

Any diet that uses the word high or low to describe it is hormonally unsustainable. The only diet that can maintain hormonal balance for a lifetime must use the word moderate to describe it. That's what the Zone Diet is. It's moderate in: Low-fat protein, Low glycemic-load carbs (mostly fruits and vegetables) and Heart-healthy monounsaturated fats.

The Zone Diet is about balancing your hormones within a specific range to control hunger on fewer calories while still getting the proper nutrients your body needs for long-term health. The Zone Diet can best be described as a moderate-carbohydrate, moderate-protein, moderate fat diet that has approximately one gram of fat for every two grams of protein and three grams of carbohydrates (the Zone 1-2-3 Method™). These ratios represent the newest dietary recommendations from the Joslin Diabetes Research Center at Harvard Medical School for the treatment of obesity and type 2 diabetes.

With the right balance of protein, carbohydrates and fats, you can control three major hormones generated by the diet – insulin, glucagon and eicosanoids.

Insulin – A storage hormone. Excess insulin makes you fat and keeps you fat. It also accelerates silent inflammation

Glucagon – A mobilization hormone that tells the body to release stored carbohydrates at a steady rate, leading to stabilized blood sugar levels. This is the key for optimal mental and physical performance.

Eicosanoids – These are the hormones that ultimately control silent inflammation. They are also master hormones that indirectly orchestrate a vast array of other hormonal systems in your body.

35. The Zone Diet moderates protein, carbohydrates and monounsaturated fat so that it decreases....

- a) hunger
 b) sugar
 c) blood
 d) energy
 e) hormones



"The Zone Diet is about balancing your hormones within a specific range..."

36.In the description of the Zone Diet, we may conclude that this type of a diet has...

- a) a short term effect.
- b) a not too long effect.
- c) a long term effect.
- d) a middle term effect
- e) no effect at all.

37.A alternativa que corretamente preenche as lacunas I, II e III de...

She has made (I) mistakes, hasn't she?

I saw (II) fifteen students at the Museum last weekend.

Melissa doesn't have (III) money to buy what she needs.

- | I | II | III |
|---------|------|------|
| a) any | any | any |
| b) any | some | some |
| c) any | some | any |
| d) some | some | any |
| e) some | some | some |

38.Check the only alternative that doesn't have a modal verb.

- a) You didn't study much. You'd better not to take the test.
- b) Thanks for the meal but you needn't have made it really.
- c) Marco tried hard but he couldn't pass the test.
- d) I wonder why Mary didn't come to the party on Saturday. She might not have received the invitation.
- e) They got a very good grade. They must have studied a lot.

39.I arrived _____ Curitiba _____ 1p.m. _____ a sunny December day. We always have sunny days _____ December.

- a) at – in – at - at
- b) in – at – in – in
- c) in – at – on – in
- d) on – on – in - in
- e) at – at – in - on

40.Check the passive voice of: "People found out the truth about the President."

- a) All the truth about the President had been found out.
- b) All the truth about the President was found out.
- c) All the truth about the President has been found out.
- d) All the truth about the President is found out.
- e) Al the truth found out about the President.

HERTA MÜLLER GANA EL NOBEL DE LITERATURA



El Nobel de Literatura 2009 se adjudicó hoy a la escritora rumano-alemana Herta Müller, narradora del desamparo y voz de las minorías alemanas en los países del centro de Europa. Su obra dibuja **los paisajes** de los desposeídos "con la concentración de la poesía y la objetividad de la prosa", según el fallo difundido por la Academia Sueca en Estocolmo. La elección de Müller, una de las favoritas, aumenta la sospecha sobre la discreción de la Academia Sueca, que había prometido extremar la seguridad para evitar los hechos del año pasado, cuando se supo con alguna antelación el nombre del ganador del premio Nobel de literatura.

La designación de Müller supone reconocer a una autora que encarna en buena parte el destino de las minorías alemanas en los países del centro de Europa que, tras el fin de la II Guerra Mundial, en muchas ocasiones tuvieron que pagar por partida doble las culpas del nacionalsocialismo. La escritora, que vive en Berlín desde 1987, nació en Nitzkydorf (Rumanía) en 1953 en una familia de la minoría alemana. Muchos alemanes en Rumanía fueron deportados a la Unión Soviética, como le ocurrió a la madre de Müller, que pasó cinco años en un campo de trabajo en la actual Ucrania. Esa experiencia ha quedado retratada en "Atemschaukel" (2009), su última novela, un intento por desentrañar lo que se escondía detrás del silencio de su madre y de otros muchos rumanos-alemanes de su generación, que no se atrevían a hablar de su época en la URSS.

Herta Müller trató desde muy pronto de tender puentes entre las dos culturas a las que pertenecía, como revela el hecho de que estudiara simultáneamente filología germánica y rumana en la Universidad de Timisoara, donde tuvo su primer contacto con jóvenes escritores de habla alemana opuestos al régimen de Nicolae Ceacescu. Su primer encontronazo con la Rumanía oficial llegó en 1979, cuando fue despedida de su trabajo como traductora en una fábrica por negarse a colaborar con la "Securitate", el servicio secreto de la Rumanía comunista, que siguió acosándola a partir de entonces.

Su primer libro, "Niederungen" (En tierras bajas) también fue motivo de conflicto: el manuscrito reposó durante cuatro años en la editorial antes de poder publicarse censurado, en 1982. En su libro "Niederungen", la escritora Herta Müller retrata la vida en un pequeño pueblo germanoparlante y la corrupción, la intolerancia y la opresión que en él encuentra. Eso le valió la crítica de la prensa rumana, todo lo contrario de lo que ocurrió en Alemania, en donde "Niederungen" recibió en 1984 el premio Aspekte, al mejor debut en lengua alemana del año.

Müller se convierte en la duodécima mujer en recibir el Nobel de Literatura, dos años después de Doris Lessing y cinco más que la anterior premiada en lengua alemana, la austríaca Elfriede Jelinek.

Fonte: http://bogota.vive.in/libros/articulos/octubre2009/ARTICULO-WEB-NOTA_INTERIOR_VIVEIN-6305547.html
(texto adaptado)

35. Después de leer el texto es posible decir

- a) existen dudas sobre la discreción de la academia sueca encargada de otorgar los premios Nobel.
- b) Herta Müller trabajó como traductora del servicio secreto de la Rumanía comunista.
- c) dos años después de que Herta Müller ganara el premio Nobel de literatura , éste también fue otorgado a una mujer.
- d) el Nobel es el primer premio recibido por Herta Müller.
- e) es la primera vez que un libro escrito en alemán recibe el premio Nobel.

36. De acuerdo con las informaciones del texto es incorrecto decir que

- a) la obra de Herta Müller trata sobre las minorías pobres de Europa.
- b) muchos de los refugiados rumano-alemanes guardaron silencio sobre su época en la URSS.
- c) Herta Müller pasó cinco años en un campo de trabajo de Rumanía.
- d) Herta Müller tuvo que esperar cuatro años antes de ver su primer libro publicado.
- e) en 1979 Herta Muller se negó a colaborar con la "Securitate" de Rumanía.

37. De acuerdo con el texto, Herta Müller nació en el año de 1953. La forma correcta de escribir este número en español es

- a) mil novecientos y cincuenta y tres.
- b) mil novecientos cincuenta tres.
- c) mil novecientos y cincuenta tres.
- d) mil novecientos cincuenta y tres.
- e) mil y novecientos y cincuenta y tres.

38. En el primer párrafo del texto dice que la obra de Herta Müller “dibuja los paisajes de los desposeídos”. En español, la palabra paisajes es masculina, al igual que la palabra

- a) puente.
- b) sangre.
- c) generación.
- d) filología.
- e) publicación.

39. En el texto se citan algunas nacionalidades como “austríaca y alemana”, marque la alternativa en la que el país está seguido de la nacionalidad correcta.

- a) Venezuela venezuelano
- b) China chinés
- c) Polonia polaco
- d) Alemania alemano
- e) Paraguay paraguaio

40. En el texto se habla del “primer libro” escrito por Herta Müller, si hablaran del 1.º, 2.º y 3.º la frase correcta sería

- a) el primer libro, el según libro y el tercer libro.
- b) el primero, el segundo y el tercer libro.
- c) el primer libro, el segundo libro y el tercero libro.
- d) el primer libro, el segundo libro y el tercer.
- e) el primero libro, el segundo libro y el tercer.

41. Ainda nos dias de hoje, é comum nos depararmos com notícias de movimentos ligados ao neonazismo. Essa ideologia teve origem no pós-Primeira Guerra, quando o mundo assistiu ao nascimento e expansão do nacional-socialismo alemão e do fascismo italiano. Sobre estas doutrinas totalitárias, é correto afirmar:

- a) os totalitarismos tinham conotações nacionalistas, e o nazismo apresentava nítido caráter racista, com a defesa da tese da superioridade da raça ariana.
- b) o fascismo italiano distanciava-se do nazismo por incluir em seus princípios econômicos a posse coletiva da terra.
- c) na Itália e na Alemanha, as doutrinas totalitárias deram origem a vários partidos políticos, alguns dos quais ascenderam ao poder por meios ilegais.
- d) ao contrário do fascismo, o nacional-socialismo alemão apoiou-se na ideologia liberal e na autodeterminação dos povos europeus.
- e) o nazismo alemão defendia a liberdade do indivíduo dentro do Estado e o parlamentarismo como sistema político.

42. Sobre o movimento iluminista (século XVIII), assinale a opção que apresenta as afirmativas historicamente corretas.

- I. No século XVIII, o liberalismo – conjunto de ideias que defendiam a liberdade individual dentro da sociedade, nos campos da política, da religião, da economia, etc. – difundiu-se principalmente pela França, mas teve suas origens na Inglaterra do século XVII com o pensamento liberal de J. Locke.
- II. O Iluminismo representou a afirmação das ideias revolucionárias burguesas combatendo o absolutismo, o clericalismo e o mercantilismo.
- III. Em sua obra *Princípios Matemáticos da Filosofia Natural*, Isaac Newton afirmou que a gravitação universal é uma força que atua a distância e que, por meio dela, se explica a gravidade e as marés.
- IV. Em sua famosa obra *O espírito das Leis*, John Locke defendeu a separação dos poderes do estado em Legislativo, Executivo e Judiciário, como forma de evitar abusos dos governantes e de proteger as liberdades individuais.
- V. A competição comercial, que estimulava o individualismo burguês, entrou em choque com os valores fundamentais do Iluminismo.

Somente estão corretas as afirmativas

- a) I, III e V.
- b) I, II e III.
- c) II, III e IV.
- d) I, IV e V.
- e) II e IV.

43. Os historiadores caracterizaram o período da História republicana no Brasil, de 1945 ao movimento militar de 1964, que depôs João Goulart, como período do populismo. Esse fenômeno político pode ser caracterizado:

- a) pela mudança da posição do povo, que sai da condição de espectador, chegando ao centro de decisões do Estado, que passa, assim, a ser popular.
- b) como um estilo de governo sempre sensível às pressões populares, mas com uma política de massa cujas aspirações procura conduzir e manipular.
- c) como expressão política do deslocamento do polo dinâmico da economia do setor urbano para o agrário, por meio do desenvolvimento da agricultura de exportação.
- d) por uma política intervencionista e preocupada em manter as oligarquias conservadoras no poder.
- e) como resultado da insatisfação da massa camponesa, maioria da população brasileira na época, e da tentativa de melhorar seu padrão de vida.

44. Sobre a “chamada Revolução de 1930”, o historiador Bóris Fausto escreveu: “era fácil saber quem perdera, mas difícil identificar o vencedor”, essa frase permite-nos concluir que

- a) a Revolução era apoiada por setores diferentes, tais como os tenentes, que pretendiam a centralização política, e as oligarquias dissidentes, que exigiam a proteção econômica, dificultando a ação do governo Provisório.
- b) a oligarquia cafeeira resistia no poder mesmo após perder militarmente para os rebeldes.
- c) sendo uma revolução popular, as elites recusaram seu apoio ao movimento, que terminou derrotado pelo governo.
- d) a Revolução contava com o apoio dos tenentes que, com o seu lema: "Representação e Justiça", não sensibilizaram a população;
- e) sendo uma revolução popular, as elites recusaram seu apoio ao movimento, que terminou derrotado pelo governo.

45. Nos Séculos XVII e XVIII, as revoluções e as reformas políticas europeias são significativas no contexto ocidental, pois elas marcam a :

- a) transição de sociedades de castas para sociedades rigidamente hierarquizadas em padrões monetários.
- b) dissolução do mundo burguês e desenvolvimento da cultura e sociedade modernas.
- c) ruptura da tradição judaico-cristã e emergência das concepções protestantes da vida e das formas de produção.
- d) transição de sociedades estamental-feudais para sociedades capitalistas e liberal-burguesas.
- e) destruição das práticas mercantilistas e instauração da ordem capitalista-monopolista.

“Há quanto tempo as armas estão cantando no *front* europeu? Para alguns, desde o início da Grande Guerra — que jamais teria terminado, apesar do armistício de 1918. Para outros, uma nova batalha começara em 1936, com o embate entre fascistas e socialistas na Espanha. Já os mais crédulos preferiam ver a paz como soberana no Velho Mundo. Mas o líder alemão, Adolf Hitler, é homem de certezas, não de dúvidas. Para eliminar qualquer conjectura, resolveu mostrar para todo o planeta que estava começando uma nova guerra — a sua guerra, a guerra do Reich, a guerra da Grande Alemanha. E assim, às 4h45 da manhã de 1.º de setembro de 1939, ordenou que seu exército cobrasse com sangue polonês os territórios tirados da Alemanha pelo Tratado de Versalhes. Assim foi dito, assim foi feito”.

(Disponível em: <http://veja.abril.com.br/especiais_online/segunda_guerra/edicao001/capa.shtml>. Acesso em 29 set.2009.

46. Há 70 anos teve início um dos fatos mais marcantes da história do século vinte, a Segunda Guerra Mundial. Conforme o texto, sua ocorrência pode ser compreendida:

- a) como uma continuação da Primeira Guerra Mundial, em que a derrota alemã para os poloneses não foi bem aceita pelos oficiais germânicos, levando-os a uma ação revanchista para recuperar o orgulho de suas tropas, o que desencadeou a Segunda Grande Guerra.
- b) como a luta contra a expansão da ideologia fascista, originada na Espanha, pelo resto da Europa, temerosa ante a possibilidade de avanço das propostas de ditadura do proletariado defendidas pelos fascistas.
- c) como o enfrentamento entre o comunismo e o capitalismo, ambos buscando aumentar a sua área de influência sobre o território europeu, contrapondo a Alemanha e Espanha símbolo da direita capitalista e liberal, à Polônia e à URSS, símbolos da esquerda comunista.
- d) como algo impensável à época, tal o clima de harmonia nas relações internacionais e na economia mundial, após a superação dos traumas da Primeira Guerra Mundial, conquistada graças à unânime aprovação ao Tratado de Versalhes.
- e) como uma luta expansionista, em que o avanço sobre a área da Polônia subtraída à Alemanha após a Primeira Guerra Mundial era apenas mais uma ação no complexo projeto de construção do novo império alemão.

47. Observe o mapa a seguir:

Principais zonas de pesca no mundo

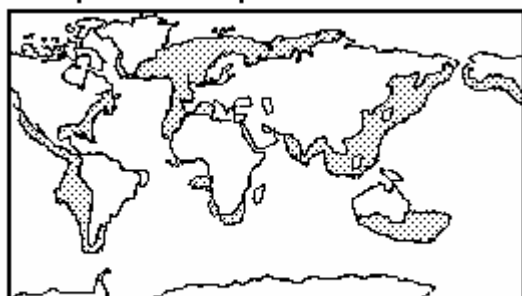

GRANDES ZONAS DE PESCA

Pode-se afirmar que as áreas favoráveis à pesca estão relacionadas, entre outros fatores, à existência de

- massas de ar tropicais que favorecem a estabilidade da temperatura das águas do oceanos.
- massas de ar polar, favorecendo a ocorrência de contrastes térmicos entre a atmosfera e a hidrosfera.
- correntes marinhas frias que favorecem águas ricas em plâncton marinho, base da cadeia alimentar dos cardumes.
- correntes marinhas quentes que, devido a altas temperaturas, inibem a presença de predadores garantindo a reprodução dos cardumes.
- áreas tectonicamente instáveis que, devido à atividade vulcânica, favorecem a reprodução do plâncton, base alimentar dos peixes.

48. Observe o mapa a seguir:

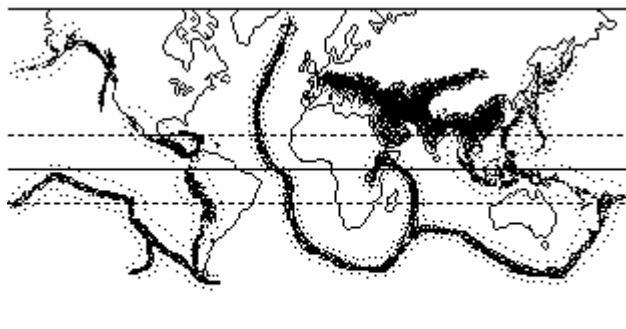

Faixa de intensa atividade de terremotos e vulcanismo

Pode-se afirmar que

- as atividades sísmicas e o vulcanismo são, de forma geral, associadas ao contato das placas tectônicas.
- os terremotos que atingem regiões continentais são mais frequentes em países banhados pelo oceano Pacífico se comparado ao oceano Atlântico.
- os terremotos e vulcanismo estão associados aos movimentos das placas tectônicas.
- as mudanças climáticas, ocasionadas em grande parte, pela atividade humana tem ocasionado o aumento do número de terremotos e vulcanismo no mundo.

Estão corretas apenas as afirmativas:

- a) 1, 2 e 3
- b) 2, 3 e 4
- c) 1, 2 e 4
- d) 1, 3 e 4
- e) 1, 2, 3 e 4

49. Observe a tabela a seguir:

População Rural e Urbana no Brasil

ANO	RURAL	URBANO
1940	69%	31%
1950	64%	36%
1960	55%	45%
1970	44%	56%
1980	33%	67%
1990	28%	72%
2000	20%	80%

Observando-se o quadro e associado ao seu conhecimento referente à urbanização no Brasil e no mundo, assinale a alternativa correta.

- a) O processo de urbanização é exclusivo de países desenvolvidos.
- b) O Brasil se tornou um país urbano na década de 1950.
- c) O processo de urbanização resultou em uma diminuição da produção agrícola no país.
- d) Uma das causas do processo de urbanização no Brasil refere-se à mecanização da lavoura.
- e) Na atualidade, todos os países já se tornaram urbanos.

50. Observe o quadro a seguir:

Deslocamento de carga segundo o tipo de transporte			
País	Ferrovia	Rodovia	Aquático
URSS	83%	4%	13%
França	55%	28%	17%
EUA	50%	25%	25%
Japão	38%	20%	42%
Brasil	13,5%	78,8%	7,6%

Pode-se concluir que

- a) o transporte de carga no Brasil apresenta a melhor relação custo benefício se comparado aos demais países em destaque.
- b) o transporte rodoviário é o que apresenta maior capacidade de carga, além de ser o mais rápido dos modelos em destaque no quadro.
- c) o pequeno volume de carga realizado no transporte ferroviário no Brasil se deve principalmente à questão do relevo planáltico que impede a construção de ferrovias de alta velocidade.
- d) o transporte aquático no Brasil sofre a limitação do clima, pois a maioria dos rios brasileiros seca em uma determinada época do ano.
- e) pode-se afirmar que, de forma geral, o custo do transporte de mercadorias em todos os países da tabela é inferior ao do Brasil.

51. Observe o mapa a seguir:

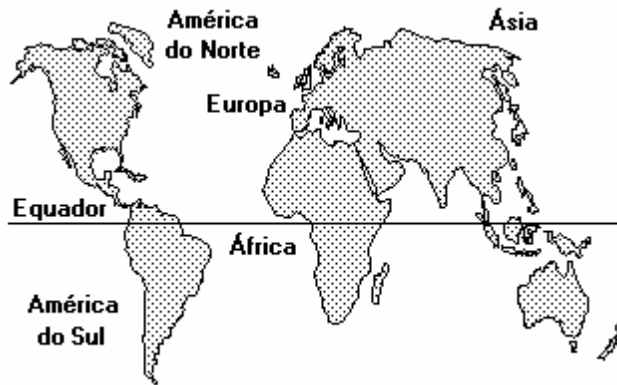

Pode-se afirmar que

- a) o hemisfério Meridional apresenta preponderância de continentes em relação aos oceanos.
- b) o hemisfério Setentrional pode também ser caracterizado, se comparado ao hemisfério Meridional, como hemisfério das águas.
- c) o hemisfério Austral apresenta amplitude térmica maior se comparado ao hemisfério Boreal devido à maior presença de continentes em relação aos oceanos.
- d) o Brasil está inserido totalmente no hemisfério Austral.
- e) o hemisfério Meridional apresenta uma preponderância dos oceanos em relação aos continentes.

52. Observe o mapa a seguir

Ocorrência de chuva ácida no mundo

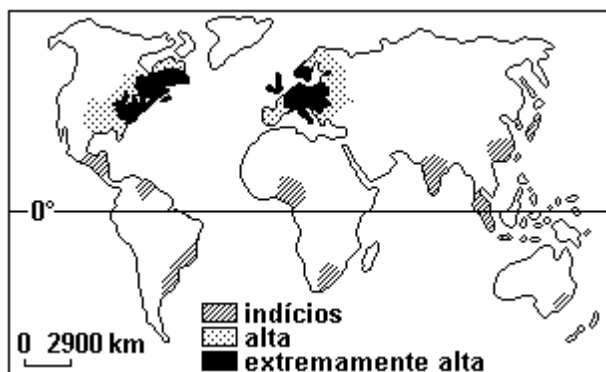

Referente a esse assunto, pode-se afirmar que

- 1. a chuva ácida resulta da combinação de vapor d'água com gases resultantes de queimas (indústrias, veículo, etc.), na atmosfera.
- 2. o Hemisfério Norte tem maior incidência, devido à maior concentração na produção industrial.
- 3. a ocorrência de chuva ácida é exclusiva de países desenvolvidos.
- 4. a chuva ácida está intimamente ligada ao Setor Primário da Economia, sendo sua ocorrência desprezível nas atividades do Setor Secundário e Terciário.

Estão corretas apenas as afirmativas:

- a) 1 e 2
- b) 2 e 3
- c) 1, 2 e 4
- d) 2, 3 e 4
- e) 1, 2, 3 e 4

CONHECIMENTOS GERAIS

Depois de um ano, a crise econômica internacional dá sinais de que está chegando ao fim. Países começam a se recuperar do período de recessão e o G-20, grupo dos países ricos e emergentes, discutem agora estratégias para sair da crise e controlar o mercado financeiro, de modo a evitar novos colapsos no sistema.

Disponível em: <<http://educacao.uol.com.br/atualidades.jhtm>>. Acesso em 09 out. 2009.

53. Sobre essa questão, leia com atenção as afirmativas que seguem e assinale a alternativa que apresenta todas as corretas.

- I. Para recuperar a economia, os Estados Unidos e a Europa investiram em pacotes de estímulo, que incluíram a injeção de dinheiro em bancos, na indústria e políticas de reajuste fiscal. No entendimento do G-20, ainda é cedo para suspender esse apoio dos Estados. O lado ruim é que os governos vão ficando cada vez mais endividados, o que pode causar, no futuro, uma nova depressão.
 - II. Para o G-20, a ajuda aos setores privados é uma aposta necessária, mas que não agrada a todos. Manter os pacotes de estímulos monetários e fiscais do Estado tem um custo político: o contribuinte sabe que foi ele quem pagou pela "lambança" no mercado financeiro, e deve retribuir seu descontentamento nas urnas.
 - III. No Brasil, a recessão durou dois trimestres, contra o dobro em nações mais ricas, como Estados Unidos, França e Alemanha. A estabilidade econômica do país contribuiu para amenizar os impactos da crise.
 - IV. Países emergentes, como China e Brasil, não somente se recuperaram mais cedo como têm hoje um mercado promissor para investimentos estrangeiros. No mundo pós-crise, eles assumem uma posição de destaque no cenário da geopolítica mundial.
 - V. Pela primeira vez, a China ultrapassou o Brasil e se tornou o principal país exportador no mundo, provocando uma mudança no fluxo de capitais entre Estados Unidos e América Latina. São os países que compõem o chamado Bric (Brasil, Argentina, Rússia, Índia e Alemanha), grupo das economias emergentes, que saem fortalecidos da crise, com maior poder político e de atração de investimentos.
-
- a) I, II, III e IV
 - b) II, IV e V
 - c) I, III, IV e V
 - d) II, III e IV
 - e) II, III, IV e V

A Pnad (Pesquisa Nacional por Amostra de Domicílios) é considerada a mais abrangente e detalhada pesquisa domiciliar realizada pelo IBGE (Instituto Brasileiro de Geografia e Estatística) no Brasil. Os dados estatísticos publicados em setembro de 2009, referentes à renda, ao trabalho e ao acesso a bens e serviços, foram coletados em setembro de 2008.

Disponível em: <<http://www.ibge.gov.br>>. Acesso em: 09 out. 2009.

54. Leia com atenção as afirmações sobre os principais resultados da Pnad e assinale a alternativa correta.

- I. Alguns resultados são bem expressivos, como o aumento do número de empregos formais e recuo do desemprego; o crescimento da renda média do trabalhador e dos domicílios e o índice de escolarização que cresceu entre os jovens.
- II. Com respeito à população, a Pnad apresentou pelo menos dois dados novos. Pela primeira vez, a taxa de fecundidade atingiu o menor nível, com 1,89 filho por mulher, resultado de uma população mais bem informada sobre métodos contraceptivos e do acesso da mulher ao mercado de trabalho.
- III. Também, as diferenças entre regiões do país: o Centro-Oeste é a mais rica, Nordeste a mais pobre, proporcionalmente. A falta saneamento básico é preocupante: um em cada quatro lares brasileiros não possui nenhum tipo de coleta de esgoto.
- IV. Com relação à educação, a Pnad revela que a taxa de analfabetismo apenas se estabilizou: um em cada dez jovens de 18 anos ou mais não sabe ler nem escrever. O acesso à internet ainda é baixo: 5,3 acessos em cada 100 mil habitantes, contra uma média de 30 acessos em países europeus.

Estão corretas:

- a) I, II, e IV.
- b) II e III.
- c) I, II, e IV.
- d) I, II, III e IV.
- e) II, III e IV.

O brasileiro tem noção clara dos comportamentos éticos e morais adequados, mas vive sob o espectro da corrupção, revela pesquisa Datafolha divulgada no mês de outubro de 2009. Se o país fosse resultado dos padrões morais que as pessoas dizem aprovar, pareceria mais com a Escandinávia do que com Bruzundanga (obra que retrata a República dos Estados Unidos da Bruzundanga – lançada no ano seguinte à morte de Afonso Henriques de Lima Barreto – 1881-1922).

Folha de São Paulo, 04 de outubro de 2009 (Adaptado).

55. Sobre essa questão, leia com atenção as afirmações que seguem e assinale a alternativa correta.

- I. Segundo a pesquisa, 94% dizem ser errado oferecer propina, e 94% concordam ser repreensível vender o voto; 13% dos ouvidos admitem já ter trocado voto por emprego, dinheiro ou presente. Isso representa cerca de 17 milhões de pessoas maiores de 16 anos no universo de 132 milhões de eleitores.
- II. A pesquisa Datafolha retrata que 12% afirmam que estão dispostos a aceitar dinheiro para mudar sua opção eleitoral; 79% acreditam que os eleitores vendem seus votos; e 33% dos brasileiros concordam com a ideia de que não se faz política sem um pouco de corrupção.
- III. Para 92% dos entrevistados, há corrupção no Congresso e nos partidos políticos; para 88%, a corrupção é evidente na Presidência da República e nos ministérios.
- IV. Segundo a pesquisa, o Brasil é um país em que os eleitores trocam voto por dinheiro, emprego ou presente e acreditam que seus concidadãos fazem o mesmo costumeiramente; um país em que os eleitores aceitam a ideia de que não se faz política sem corrupção.

Estão corretas:

- a) I, II e III
- b) II, III e IV
- c) I, II, III e IV
- d) I, III e IV
- e) III e IV

56. Há 60 anos, no dia 1.º de outubro de 1949, a Revolução Chinesa transformou o terceiro maior país do planeta – e o mais populoso – numa nação socialista, a República Popular da China. Seria impensável, à época, unir economia liberal, baseada no mercado livre, e regime comunista, centralizado no Estado. Pois é com esse modelo administrativo que a China, depois de passar metade do século XX em conflitos e sobreviver ao colapso do comunismo, ao final da Guerra Fria (1945-1991), ameaça hoje a hegemonia dos Estados Unidos.

Disponível em: <<http://educacao.uol.com.br/atualidades.jhtm>> Acesso em: 09 out. 2009 (Adaptado).

Leia com atenção as afirmações sobre os 60 anos da Revolução Chinesa e assinale a alternativa que apresenta todas as corretas.

- I. A Revolução Chinesa, comandada pelo líder comunista Mao Tse-tung, levou à proclamação da República Popular da China.
- II. Dentre as causas, estavam o atraso tecnológico, social e econômico da China que deixou o país vulnerável a intervenções dos impérios colonialistas na segunda metade do século XIX.
- III. Dentre os principais períodos estão a Revolução Cultural (1966-1967, 1972-1973 e 1975-1977) – movimento ideológico que perseguiu e matou intelectuais e dissidentes políticos. As reformas políticas e econômicas (1978-1980) que abriram o país ao mercado internacional e iniciaram um período de acelerado crescimento econômico.
- IV. Apesar de toda a organização e considerável sucesso revolucionário, a China não sobreviveu à queda dos regimes comunistas no Leste Europeu. Lutou com afincos para superar os grandes problemas econômicos que possui e para chegar à condição de uma das maiores potências do planeta.

Estão corretas:

- a) I, II e III
- b) I, II e IV
- c) II e III
- d) II, III e IV
- e) I, III e IV

57. “Não quero confundir ainda mais a questão, mas se a perfuração virá de cima para baixo não seria mais correto chamar o pré-sal de pós-sal? Se entendi bem, a sonda primeiro atravessa água, depois o fundo do mar, depois pimenta, cominho, orégano, coentro, rosmaninho, um pouco de sálvia e finalmente sal e só então chega ao óleo. Já que vai ser tão difícil vamos ao menos acertar a semântica, gente.”

Luis Fernando Veríssimo. Jornal Folha de São Paulo. 06/09/09

Analisando-se a crítica do autor, amparado no conhecimento científico, pode-se afirmar que o mesmo:

- Está correto, pois se o petróleo está abaixo da camada de sal, a única expressão cientificamente correta é “pós-sal”.
- Está equivocado, pois a Geologia, como ciência histórica, considera as camadas, da mais antiga para a mais recente. Portanto, o petróleo é mais antigo que a camada de sal, estando correto utilizar a expressão “pré-sal”.
- Está correto, pois a ciência analisa os fenômenos por meio da ótica antropocêntrica, isto é, de cima para baixo. Portanto a expressão “pós-sal” é mais adequada.
- Está equivocado. Qualquer das duas designações está correta, pois não há na análise geológica preocupação com questões que envolvam o tempo geológico nem com o empilhamento das camadas sedimentares.
- Está correto, pois não se pode, em geologia, afirmar qual camada é anterior ou posterior, pois os sedimentos estão em grande profundidade. A designação “pré-sal” só poderá ser utilizada no momento em que os geólogos confirmarem pessoalmente a relação da camada de sal com os depósitos de petróleo.

58. Observando-se os dados a seguir, pode-se concluir que:

Distribuição percentual dos arranjos familiares brasileiros pelo tipo

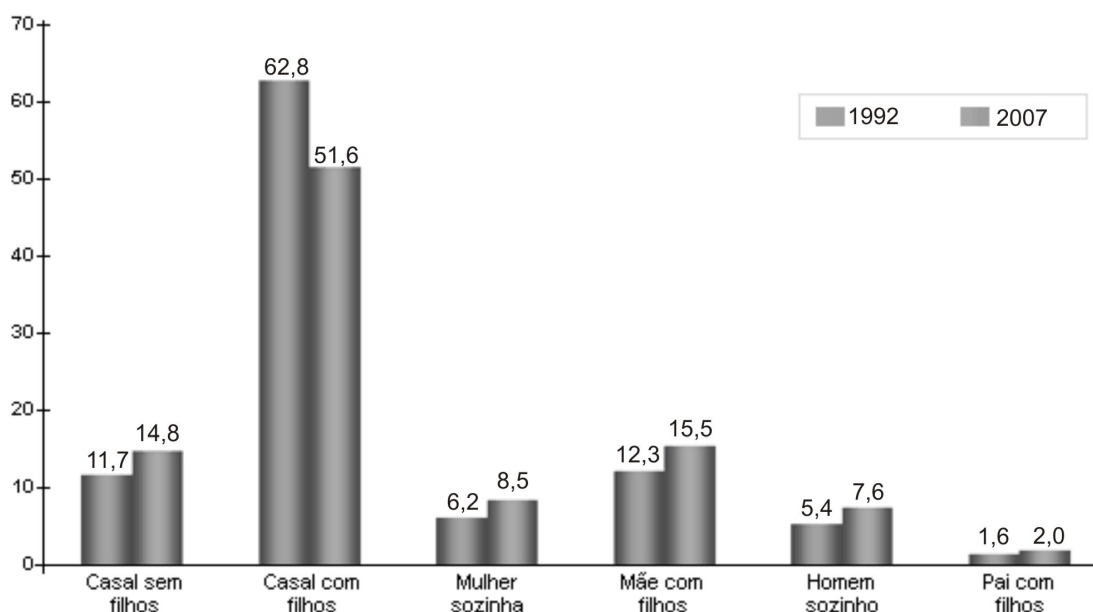

Fonte: IBGE/PNAD de 1992 e 2007. Elaboração IPEA

- A família brasileira está cada vez mais numerosa.
- Aumentou nos últimos anos a taxa de fecundidade da mulher brasileira.
- As pessoas estão vivendo cada vez mais sozinhas.
- Diminuiu a adoção de crianças por pais solteiros.
- Diminuiu a intenção dos casais em não ter filhos.

59. A Pnad (Pesquisa Nacional por Amostra de Domicílios) é considerada a mais abrangente e detalhada pesquisa domiciliar realizada pelo IBGE (Instituto Brasileiro de Geografia e Estatística) no Brasil. Os dados estatísticos publicados em setembro de 2009, referentes à renda, ao trabalho e ao acesso a bens e serviços foram coletados em setembro de 2008.

Os principais resultados positivos da Pnad são:

- Aumento do número de empregos formais e recuo do desemprego.
- Crescimento da renda média do trabalhador e dos domicílios.
- Crescimento do índice de escolarização entre os jovens.

Alguns problemas ainda necessitam ser sanados, destacando-se:

1. Distribuição de renda.
2. Diferenças entre regiões do país.
3. Saneamento básico.
4. O acesso à internet que ainda é baixo no país.

Estão corretos apenas:

- a) 1, 2 e 3
- b) 2, 3 e 4
- c) 1, 3 e 4
- d) 1, 2 e 4
- e) 1, 2, 3 e 4

60. A liberdade de imprensa é um dos alicerces das sociedades democráticas. Somente a imprensa independente de poderes econômicos e políticos pode exercer seu papel fiscalizador. Por essa razão é que as ditaduras mantêm os meios de comunicação sob censura. Têm sido recorrentes os casos de violação do direito de expressão de órgãos de imprensa em países da América Latina.

Disponível em: < <http://educacao.uol.com.br/atualidades/censura.jhtm> > Acesso em: 09 out. 2009.

Faça a relação correta entre o fato e o país correspondente:

1. *Blitz* de fiscais da receita à sede do Clarín, principal jornal do país, que faz oposição à presidenta Cristina Kirchner. () Brasil
2. Não renovação da concessão da emissora de TV Rádio Caracas Televisão (RCTV), que foi obrigada a encerrar as transmissões abertas. () Equador
3. Projeto de lei apoiado pelo presidente obriga veículos de comunicação a fazerem um cadastro e obterem licença provisória de funcionamento, permitindo ao governo ter mais controle sobre o conteúdo. () Venezuela
4. Por determinação do Tribunal de Justiça, jornal de circulação nacional está sob censura prévia. O jornal foi proibido de publicar matéria sobre investigação da Polícia Federal do país que envolve parente de político. () Argentina

A ordem correta:

- a) 1-2-3-4
- b) 2-3-1-4
- c) 4-3-2-1
- d) 4-2-3-1
- e) 3-4-2-1